

INFORME COTEÇ

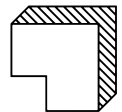

IV ENCUESTA DE PERCEP CIÓN SOCIAL DE LA INNO VACIÓN EN ESPAÑA

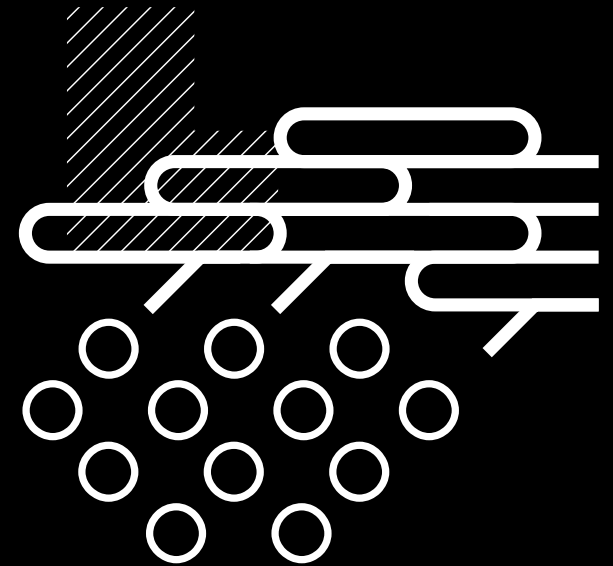

Informe del estudio cuantitativo

MARZO 2021

COTEÇ

SIGMADOS

PRE SEN TA CIÓN



A continuación se presenta un resumen de los resultados de la **IV Encuesta de Percepción social de la innovación en España**, que realiza cada año la Fundación Cotec para la innovación con la colaboración de Sigma Dos. Para esta edición se ha ampliado la muestra de manera significativa (de 2.400 entrevistas en 2019 a 7.251 en 2020). De esta forma se consigue, por primera vez, representatividad de los resultados también a nivel autonómico.

El trabajo de campo se realizó en el cuarto trimestre de 2020, en el contexto de la crisis sanitaria, estando muy presentes las consecuencias económicas y sociales de la misma. Este hecho permite detectar posibles diferencias en la percepción social de la innovación derivadas del impacto de la pandemia de la COVID-19.

La encuesta presenta resultados desglosados por ocho variables: sexo, edad, recuerdo de voto, nivel de ingresos, nivel de estudios, relación con la ocupación, categoría profesional y tamaño del municipio. Esto permite analizar un total de 37 segmentos distintos de población, así como comparar los resultados con los datos de 2017, 2018 y 2019. Adicionalmente se ofrecen resultados a nivel de comunidad autónoma de residencia.



ÁMBITO

Ámbito geográfico nacional y su desglose autonómico.

UNIVERSO

Población residente en España, de 18 y más años de edad.

SELECCIÓN

Aleatoria, con aplicación de cuotas por sexo y edad.

ENCUESTA

Personal telefónica asistida con ordenador (CATI).

MUESTRA

7.251 entrevistas en total, con un error máximo para datos globales de $\pm 1,15\%$ para un intervalo de confianza de 95,5% (Dos sigma) y el caso más desfavorable de $p=q=0,5$.

FECHA DE CAMPO

Del 21 de octubre al 26 de noviembre de 2020.

LA PANDEMIA DUPLICA EL TELETRABAJO EN ESPAÑA

01.



NUEVOS TELETRABAJADORES Y MÁS HORAS FUERA DE LA OFICINA

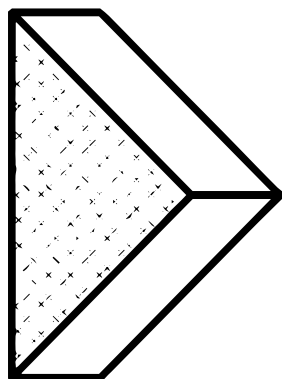

Nota: Se entiende por teletrabajo realizar las tareas profesionales desde casa durante dos o más jornadas laborales a la semana.

FIGURA 1

¿TELETRABAJABA VD. ANTES DE LA PANDEMIA DE LA COVID-19? ¿TELETRABAJA VD. EN LA ACTUALIDAD?(%)

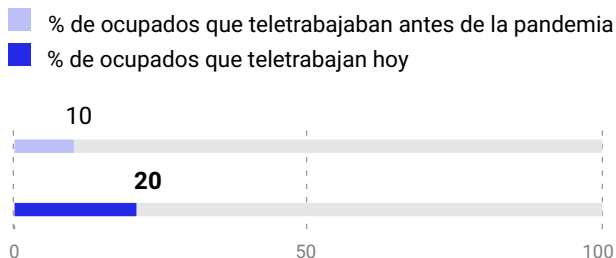

Antes de la irrupción de la COVID-19 teletrabajaba (es decir, realizaba sus tareas profesionales desde casa durante dos o más jornadas laborales a la semana) el 10% de la población ocupada en España. Este porcentaje ha escalado hasta el 20% (10 puntos porcentuales más).

*Base: ocupados

FIGURA 2

¿TELETRABAJA VD. AHORA MÁS QUE ANTES DE LA PANDEMIA DE LA COVID-19?(%)

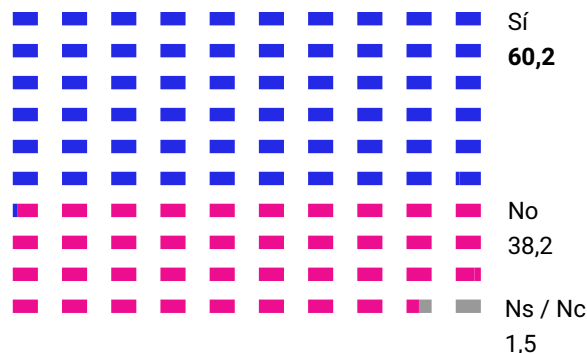

Además, el 60% de los que ya teletrabajaban antes de la pandemia manifiestan hacerlo ahora con más frecuencia.

*Base: ocupados que teletrabajaban antes de la pandemia

UNA EXPERIENCIA SATISFACTORIA PARA QUIENES LO PRACTICAN

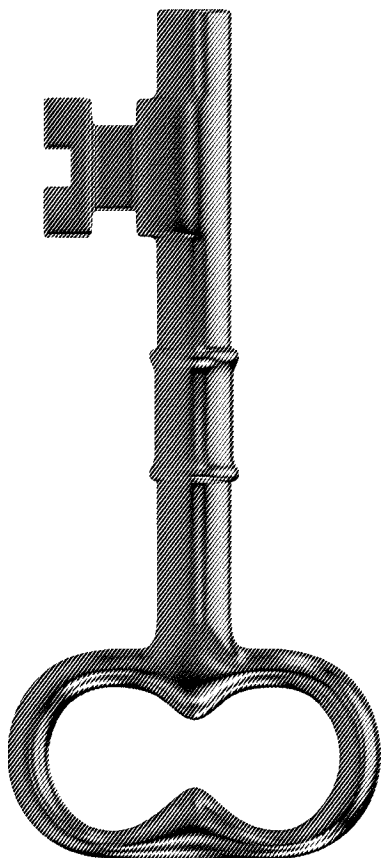

62%

Hombres y mujeres coinciden en que el teletrabajo ha mejorado su **conciliación personal**.

36%

Sigue siendo minoritario el porcentaje de trabajadores cuya empresa reconoce el derecho a la **desconexión digital** (37% en 2019).

93%

La inmensa mayoría se ha sentido **capacitada** para teletrabajar.

78%

Afirma que es igual o más **productivo** en su trabajo que cuando acude a su puesto presencialmente.

Nota: Se entiende por teletrabajo realizar las tareas profesionales desde casa durante dos o más jornadas laborales a la semana.

FIGURA 3

¿SABE VD. SI HAY EN LA EMPRESA DONDE TRABAJA ALGÚN PLAN PARA SEGUIR TELETRABAJANDO EN UN FUTURO, UNA VEZ PASE LA CRISIS PROVOCADA POR LA PANDEMIA DE LA COVID-19?(%)

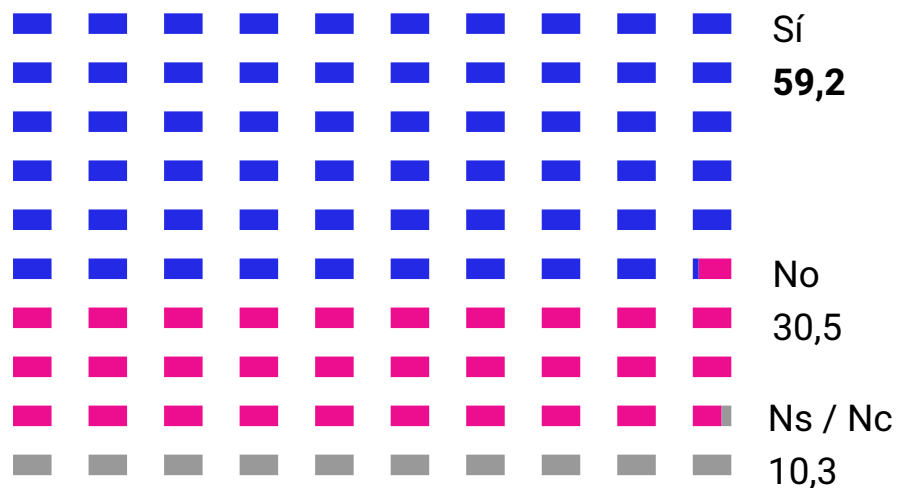

*Base: ocupados que teletrabajan hoy

Nota: Se entiende por teletrabajo realizar las tareas profesionales desde casa durante dos o más jornadas laborales a la semana.

EL TELETRABAJO HA VENIDO PARA QUEDARSE

El 59% de los ocupados afirma que sus empresas disponen de planes para continuar con el teletrabajo una vez se supere la crisis sanitaria.



FIGURA 4

¿TELETRABAJABA VD. ANTES DE LA PANDEMIA DE LA COVID-19? ¿TELETRABAJA VD. EN LA ACTUALIDAD?(%)

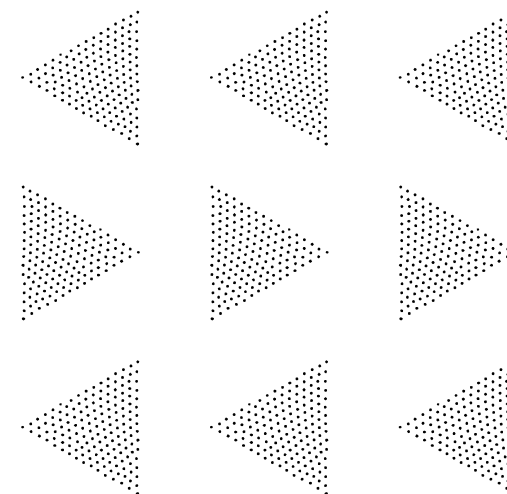
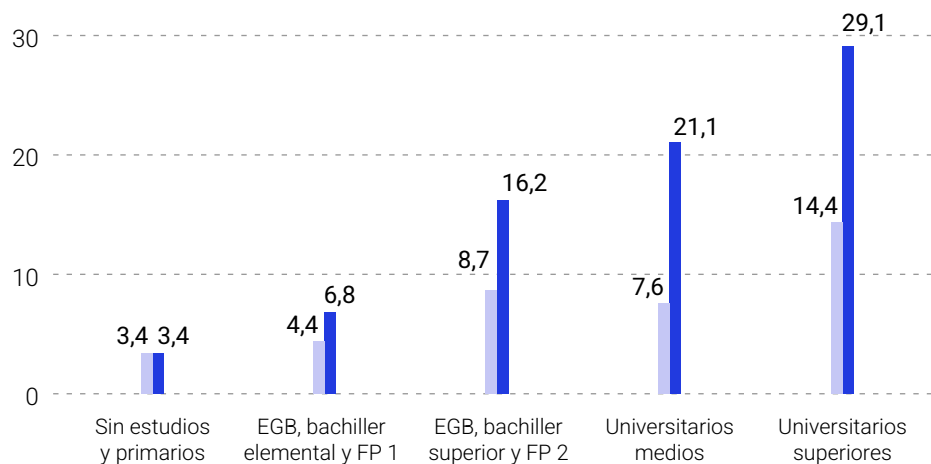

*Base: ocupados

% de ocupados que teletrabajaba antes de la pandemia

% de ocupados que teletrabaja hoy

Nota: Se entiende por teletrabajo realizar las tareas profesionales desde casa durante dos o más jornadas laborales a la semana.

A MÁS NIVEL EDUCATIVO, MÁS TELETRABAJO

El teletrabajo se ha multiplicado por dos (o más) entre la población ocupada con estudios superiores a la secundaria obligatoria.

El 29% de la población ocupada con estudios superiores teletrabaja en la actualidad.

En cambio, los ocupados sin estudios o con estudios primarios mantienen un escaso 3% de teletrabajo; esto no ha variado con la pandemia.

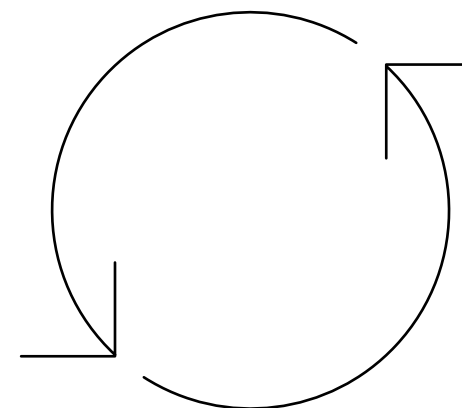

LA PANDEMIA IMPULSA EL TELETRABAJO DE LOS OCUPADOS POR CUENTA AJENA

Se multiplica por 2,5 veces el porcentaje de trabajadores por cuenta ajena que teletrabaja, hasta el 18%.

Por el contrario, la pandemia hace crecer menos el teletrabajo en el caso de los autónomos, que ya teletrabajan antes con regularidad. Uno de cada tres autónomos teletrabaja.

FIGURA 5

**¿TELETRABAJABA VD. ANTES DE LA PANDEMIA DE LA COVID-19?
¿TELETRABAJA VD. EN LA ACTUALIDAD?(%)**

■ % de ocupados que teletrabajaban antes de la pandemia
■ % de ocupados que teletrabajan hoy

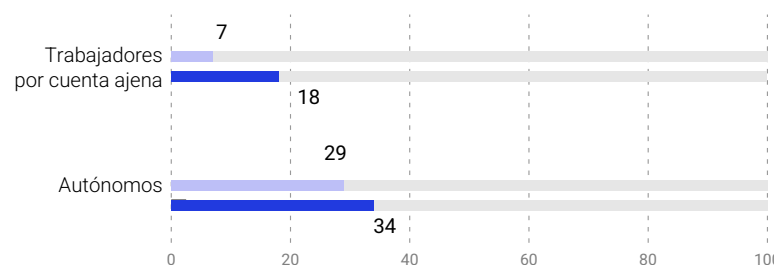

*Base: ocupados

Nota: Se entiende por teletrabajo realizar las tareas profesionales desde casa durante dos o más jornadas laborales a la semana.

DIEZ COSAS QUE CAMBIA RON CON LA PANDEMIA

02.



1

AUMENTA LA PERCEPCIÓN DE LA INNOVACIÓN COMO FENÓMENO POSITIVO POR PRIMERA VEZ EN TRES AÑOS

El 77% de la población considera que la innovación es positiva, frente al 73% en 2019. Este aumento se detecta en 34 de los 37 segmentos de población analizados. El único colectivo que reduce su opinión positiva sobre la innovación es el de los desempleados.

En dos colectivos no mejora la valoración, el de los empresarios/directivos/altos funcionarios y el de los votantes de Cs. Ambos partían de niveles muy elevados.

FIGURA 6

EN SU OPINIÓN, CREE VD. QUE LA INNOVACIÓN ES (%)...

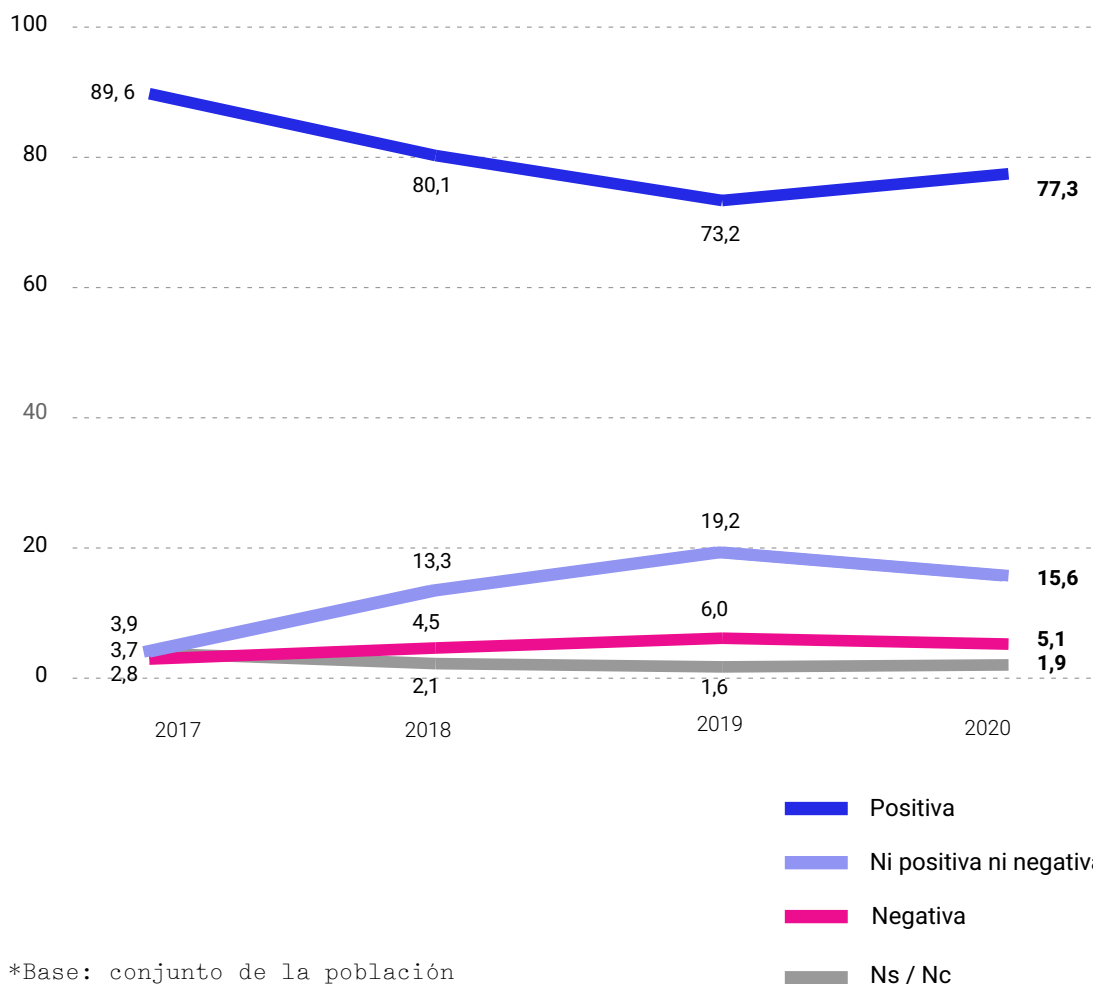

*Base: conjunto de la población

2

FIGURA 7

EL CAMBIO TECNOLÓGICO (AUTOMATIZACIÓN, ROBOTIZACIÓN, ETC...) SUPONDRÁ LA DESAPARICIÓN DE PUESTOS DE TRABAJO. PERO, ¿CREE USTED QUE ESTA PÉRDIDA DE PUESTOS DE TRABAJO SE COMPENSARÁ CON LA CREACIÓN DE OTROS NUEVOS?

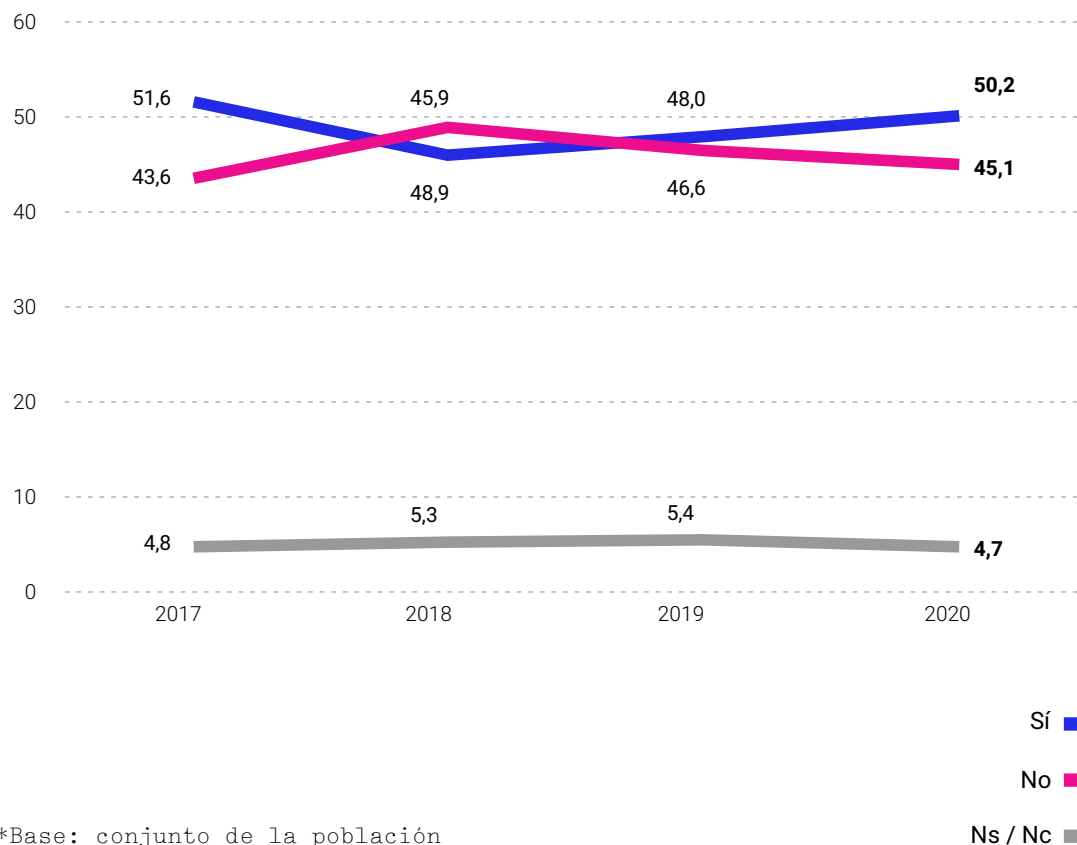

*Base: conjunto de la población

POR PRIMERA VEZ DESDE 2017, MÁS DE LA MITAD DE LA POBLACIÓN CONSIDERA QUE EL CAMBIO TECNOLÓGICO ES GENERADOR NETO DE EMPLEO

La mayoría de los españoles (50,2%) cree que el cambio tecnológico será capaz de reemplazar los puestos de trabajo que destruya con la creación de otros nuevos (en 2019 lo pensaba el 48%).

Los desempleados, los estudiantes y los residentes en municipios de menos de 2.000 habitantes son los tres únicos colectivos (de 37) en los que esta visión sobre tecnología y empleo ha empeorado.

FIGURA 8

CAMBIO TECNOLÓGICO Y EMPLEO. OPINIONES DE LOS 37 SEGMENTOS DE POBLACIÓN

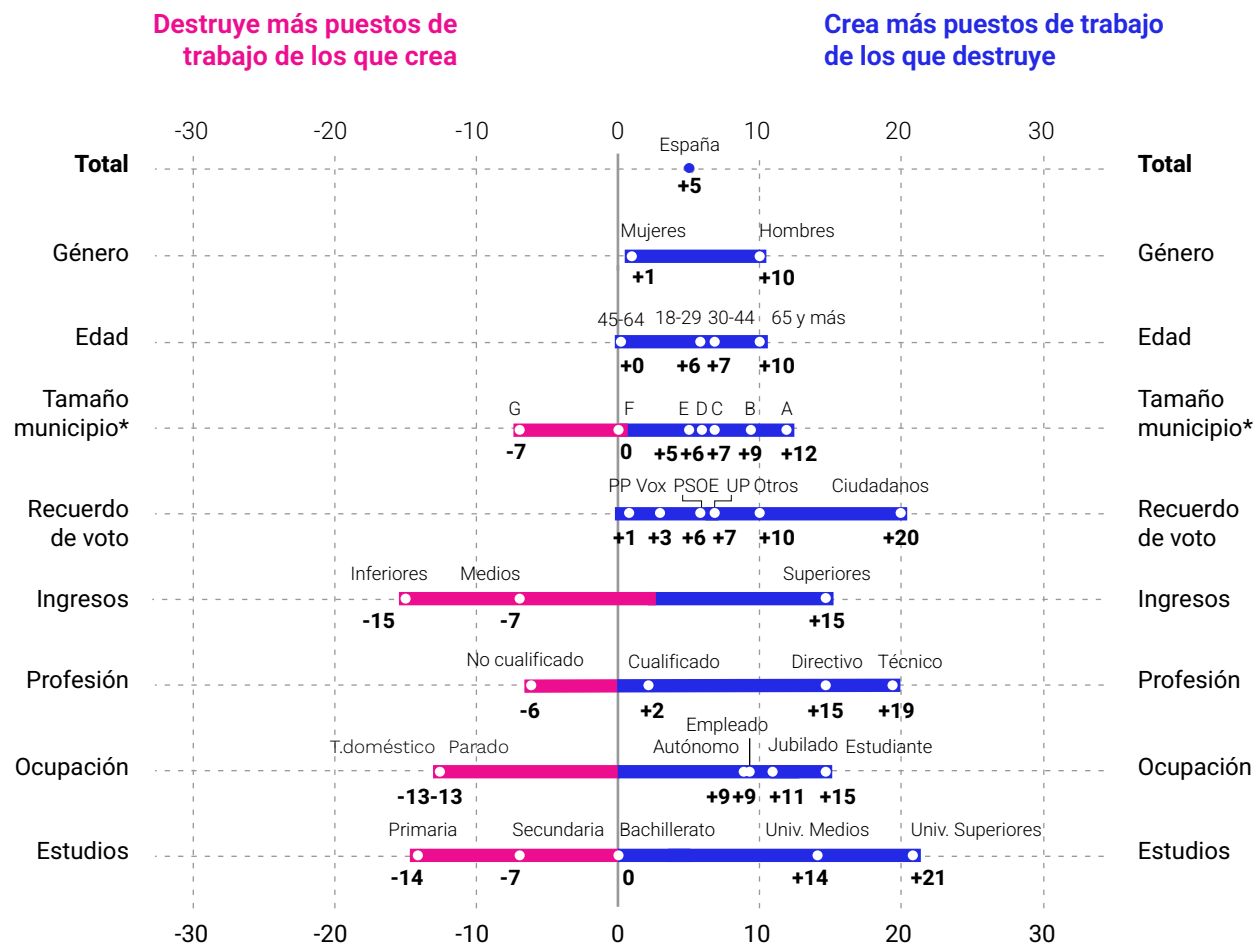

Nota: Se presenta la diferencia para cada segmento de población entre los que creen que el cambio tecnológico “crea más empleo del que destruye” y los que opinan que “destruye más empleo del que crea”. Por ejemplo, para el conjunto de la población (+5 p.p.) es la diferencia entre 50% y 45%.

***Tamaño municipio**

- A - Mas de 1.000.000 de habitantes
- B - 400.001 a 1.000.000 habitantes
- C - 100.001 a 400.000 habitantes
- D - 50.001 a 100.000 habitantes
- E - 10.001 a 50.000 habitantes
- F - 2.001 a 10.000 habitantes
- G - Menos o igual a 2.000 habitantes

Base: conjunto de la población

3

FIGURA 9

¿CONSIDERA VD. QUE LA REVOLUCIÓN TECNOLÓGICA FACILITARÁ EL DESARROLLO ECONÓMICO Y SOCIAL DE LAS POBLACIONES RURALES? PORCENTAJE DE RESPUESTAS POSITIVAS

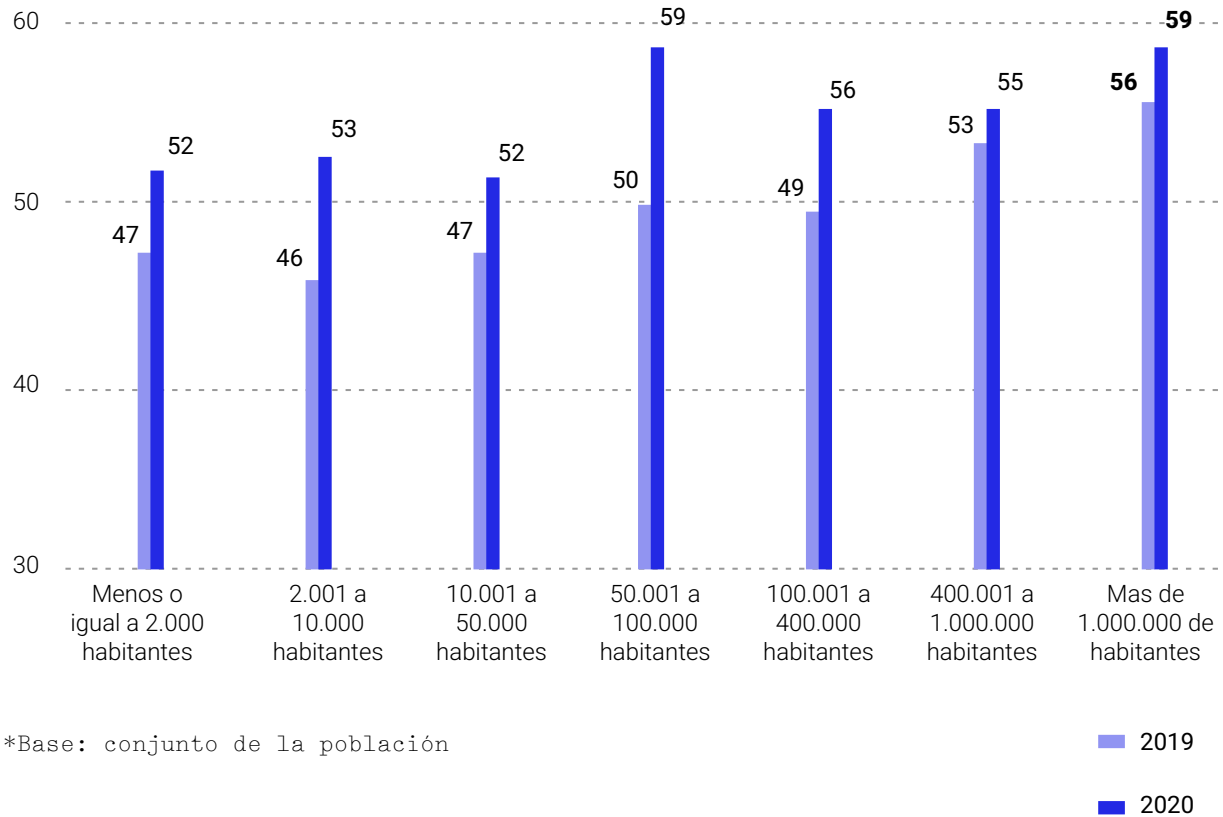

AUMENTA EL OPTIMISMO RESPECTO AL POTENCIAL QUE TIENE LA REVOLUCIÓN TECNOLÓGICA PARA FACILITAR EL DESARROLLO ECONÓMICO Y SOCIAL DE LAS POBLACIONES RURALES

Más del 50% de la población confía en este potencial. Hay una visión más positiva en 2020, que se reproduce en todos los segmentos de población.

Sin embargo, siguen existiendo diferencias por tamaño de población de residencia. El grupo más optimista (59%) es el de los individuos que viven en municipios con más de un millón de habitantes, mientras que el menos optimista (52%) es el de los municipios más pequeños, de 2.000 habitantes o menos.

4

SE DETERIORA LA PERCEPCIÓN DE ESPAÑA COMO PAÍS INNOVADOR

Por primera vez desde que se realiza esta encuesta (2017), los ciudadanos sitúan a España dentro del grupo de “países menos avanzados de la UE” en materia de innovación. Hasta 2019 situaban a España “en la media de la UE”.

Por otra parte, también aumenta el porcentaje de ciudadanos que considera que en España hay “poca cultura de innovación” (74% en 2020, 66% en 2019).

FIGURA 10

EN CUANTO A SU NIVEL DE INNOVACIÓN, ESPAÑA ESTÁ (%) ...

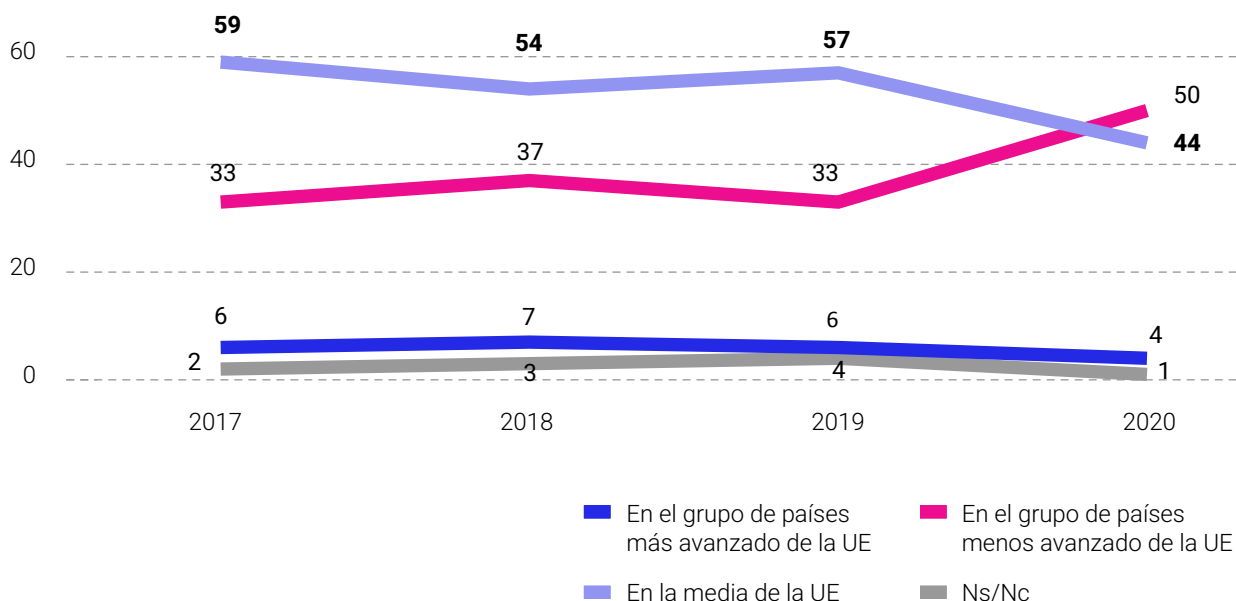

*Base: conjunto de la población

5

FIGURA 11

ESTÁ VD. DE ACUERDO CON LA AFIRMACIÓN: LAS EMPRESAS ESPAÑOLAS SON INNOVADORAS

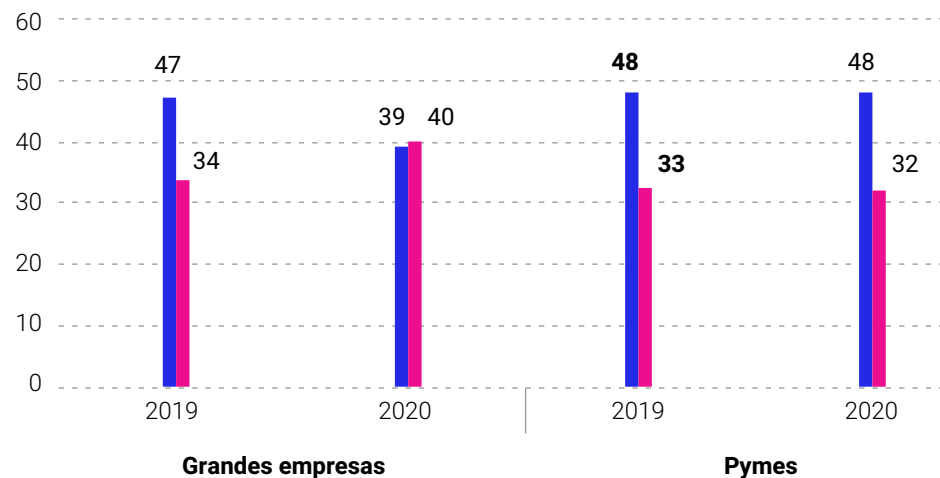

*Base: conjunto de la población

■ Sí
■ No

SE DETERIORA LA PERCEPCIÓN DE LAS GRANDES EMPRESAS ESPAÑOLAS COMO INNOVADORAS

En 2019 la mayoría de la población percibía que las empresas españolas eran “innovadoras”, con independencia de su tamaño.

En 2020 se mantiene esta percepción para el caso de las pymes. Sin embargo, el porcentaje de los que creen que las grandes empresas son innovadoras pasa del 47% al 39%.

6

LA INVESTIGACIÓN EN SALUD APARECE COMO PRIORITARIA PARA LOS ESPAÑOLES

Se pidió a los encuestados que puntuasen de 1 a 4 cuánto ha cambiado la pandemia la importancia que dan a la inversión en distintas áreas. La puntuación más alta (3,2) fue para la investigación en salud (vacunas y medicamentos). Los 37 segmentos de población sitúan a la salud como la principal prioridad.



FIGURA 12

¿CUÁNTO HA CAMBIADO LA PANDEMIA LA IMPORTANCIA QUE DA USTED A LAS SIGUIENTES CUESTIONES? INDIQUE DEL 1 AL 4 (DONDE 1 ES “NADA” Y 4 ES “MUCHO”)

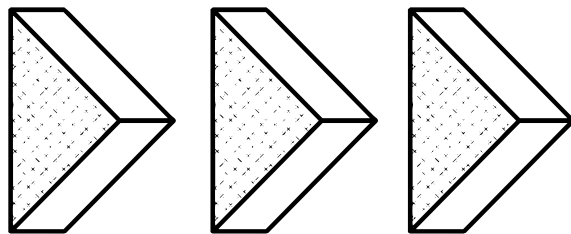
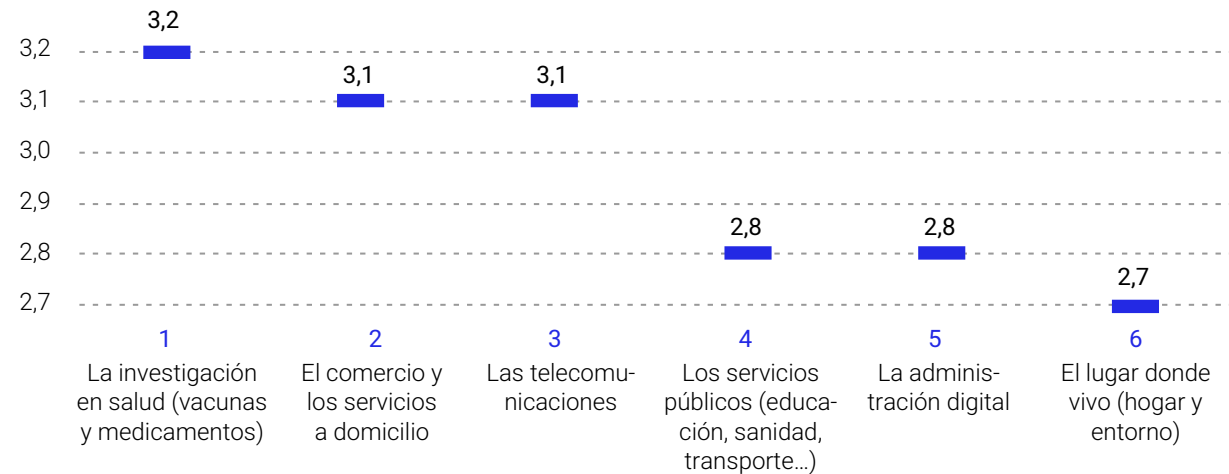

*Base: conjunto de la población

FIGURA 13

ORDENACIÓN DE LAS PREFERENCIAS DE LA SOCIEDAD SOBRE 8 POLÍTICAS DE GASTO (DE 0 A 5)

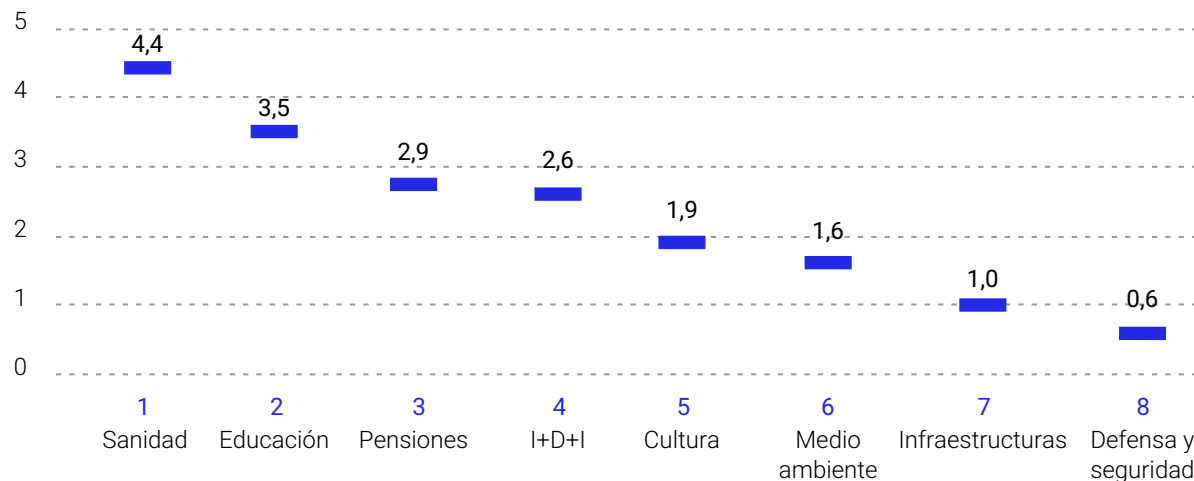

*Base: conjunto de la población

Nota: Más información en el estudio *Preferencias de gasto público en la ciudadanía: opiniones vs decisiones*, disponible en cotec.es



Prioridades de gasto público

Gracias a una metodología innovadora, que combina los resultados de esta encuesta con un experimento realizado simultáneamente por el Laboratorio de Economía del Comportamiento de Cotec, obtenemos un listado de preferencias de los ciudadanos respecto a ocho políticas de gasto público. La I+D+I aparece como la cuarta preferencia, muy cerca de las pensiones.

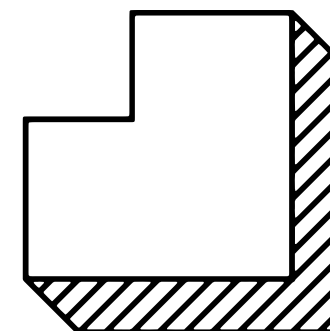

7

MEJORA LA VALORACIÓN DE CÓMO SE ESTÁ PREPARANDO LA SOCIEDAD ESPAÑOLA PARA AFRONTAR EL IMPACTO DE LA TECNOLOGÍA EN EL EMPLEO

La mayoría de los españoles (66%) cree que la sociedad no se está preparando bien para ese futuro tecnológico, pero esta percepción negativa retrocedió con la pandemia 13 puntos porcentuales (en 2019 eran el 79%). Se repite este cambio de opinión en 35 de los 37 segmentos de población, pero particularmente entre las personas sin estudios (la opinión negativa baja 28 pp) y los jubilados (23 pp).

FIGURA 14

¿CREE QUE LA SOCIEDAD ESPAÑOLA SE ESTÁ PREPARANDO SUFICIENTEMENTE PARA EL IMPACTO DE LA TECNOLOGÍA EN EL MERCADO LABORAL Y EL FUTURO DEL EMPLEO? (%)

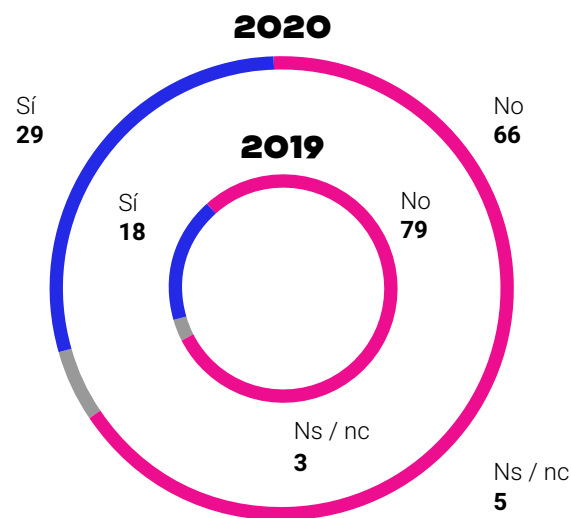

*Base: conjunto de la población

8

FIGURA 15

¿SE CONSIDERA CAPACITADO PARA COMPETIR EN UN MERCADO LABORAL AUTOMATIZADO Y CON FUERTE PRESENCIA DE LAS TECNOLOGÍAS DE LA INFORMACIÓN Y LA COMUNICACIÓN? (%)

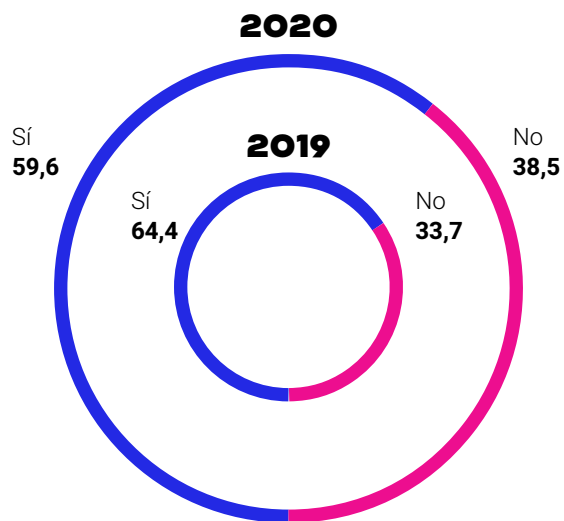

*Base: población activa

BAJA EL PORCENTAJE DE POBLACIÓN ACTIVA QUE SE CONSIDERA PREPARADA PARA COMPETIR EN EL MERCADO DE TRABAJO DEL FUTURO

Los colectivos más vulnerables son más pesimistas que antes de la pandemia respecto a su capacidad de competir en un mercado de trabajo automatizado. Más del 50% de los desempleados, trabajadores no cualificados, individuos con ingresos inferiores a la media, y población activa entre 45 y 64 años no se consideran preparados.

9

EN CASO DE DESEMPLEO TECNOLÓGICO, LA MAYORÍA DE ESPAÑOLES PAGARÍA MÁS IMPUESTOS A CAMBIO DE QUE SE IMPLANTARA UNA RENTA BÁSICA UNIVERSAL

El apoyo a una renta básica universal es de un 64%. Además, aumenta el apoyo a pagar más impuestos para poder sufragarla (del 46% en 2019 al 51% en 2020), superando por primera vez el umbral del 50%.

Se observa una diferencia ideológica muy clara en cuanto a la disposición a pagar más impuestos a cambio de hacer posible esta prestación social: Podemos (78,2%), PSOE (62,4%), Ciudadanos (42,4%), PP (30,9%), VOX (25,1%).

FIGURA 16

SI SE PRODUJERA UNA FUERTE DESTRUCCIÓN DE EMPLEO A CONSECUENCIA DE LA REVOLUCIÓN TECNOLÓGICA ¿CREE QUE EL ESTADO DEBERÍA PAGAR UNA RENTA BÁSICA UNIVERSAL? (%)

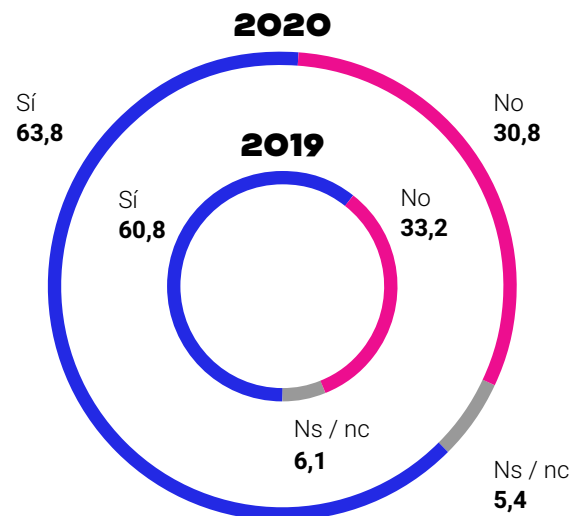

*Base: conjunto de la población

FIGURA 17

ESTARÍA DISPUESTO A PAGAR MÁS IMPUESTOS PARA QUE ESTA RENTA BÁSICA UNIVERSAL FUERA FACTIBLE (%) ...

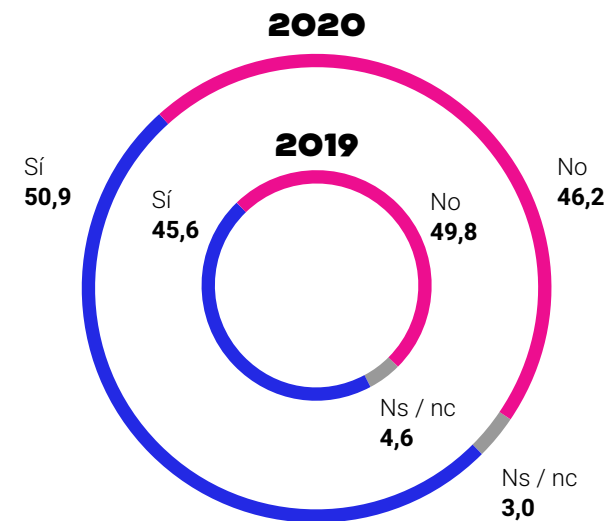

*Base: conjunto de la población

10

FIGURA 18

¿QUIÉN CREE QUE DEBE LIDERAR ESE ESFUERZO DE ADAPTACIÓN AL IMPACTO DE LA TECNOLOGÍA?

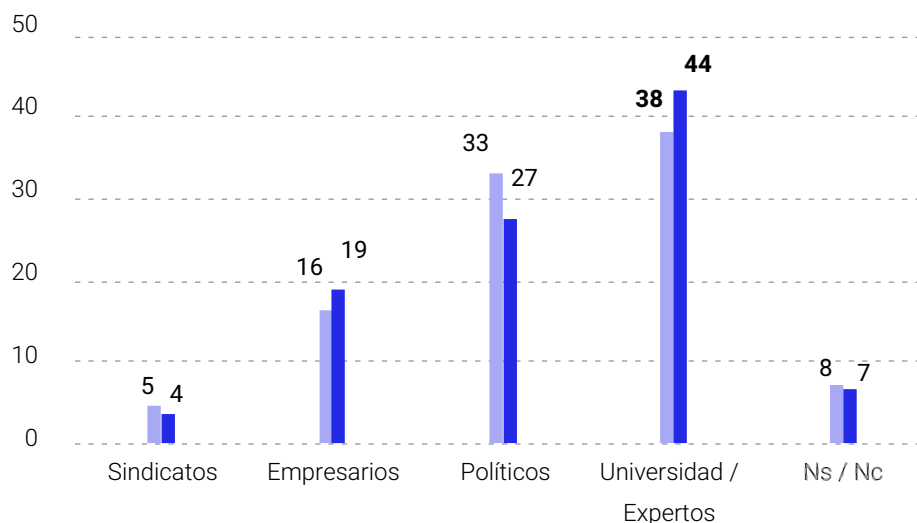

*Base: conjunto de la población

2019

2020

AUMENTA LA CONFIANZA EN LOS EXPERTOS Y EN LA UNIVERSIDAD COMO COLECTIVOS QUE DEBERÍAN LIDERAR EL ESFUERZO DE ADAPTACIÓN AL IMPACTO DE LA TECNOLOGÍA

Mejora la confianza en estos colectivos para liderar el esfuerzo, pasando de un 38% de la población española en 2019 a un 44% en 2020.

En cambio, baja seis puntos porcentuales la confianza de la población española en la capacidad de la clase política de liderar esta adaptación.

Los sindicatos se mantienen como el colectivo en el que menos confía la población española para liderar el esfuerzo de adaptación al impacto de la tecnología.

DIEZ COSAS QUE APENAS CAM BIARON PESE A LA PANDE MIA

03.



1

OCHO DE CADA DIEZ CIUDADANOS CONSIDERA QUE LA INVERSIÓN ESPAÑOLA EN I+D+I ES “INSUFICIENTE”

Así lo piensa un 78% de la población en 2020 (82% en 2019).

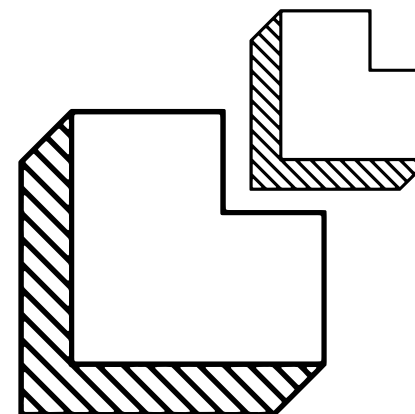

2

SIETE DE CADA DIEZ CREE QUE “LAS LEYES NO FAVORECEN LA INNOVACIÓN”

Así lo manifiesta un 68% de la población en 2020 (64% en 2019).

3

UNANIMIDAD EN LA PERCEPCIÓN DE QUE EL SISTEMA EDUCATIVO NO RESPONDE AL TIPO DE EMPLEO QUE DEMANDA LA SOCIEDAD TECNOLÓGICA DEL FUTURO

Así opina el 70% de la población española en 2020 (68% en 2019).

En los 37 segmentos de población analizados esta percepción es superior al 50%.

4

SE MANTIENE LA PERCEPCIÓN DEL CAMBIO TECNOLÓGICO COMO POTENCIAL GENERADOR DE DESIGUALDAD SOCIAL

Así lo cree el 56% de la población (55% en 2019).

Esta respuesta es unánime en los 37 segmentos de población analizados. Y siguen presentando una especial preocupación los colectivos más vulnerables (mujeres, personas con niveles de ingresos inferiores a la media, trabajadores no cualificados, trabajadores domésticos y parados).

FIGURA 19

CAMBIO TECNOLÓGICO Y DESIGUALDAD. OPINIÓN DE LOS 37 SEGMENTOS DE POBLACIÓN

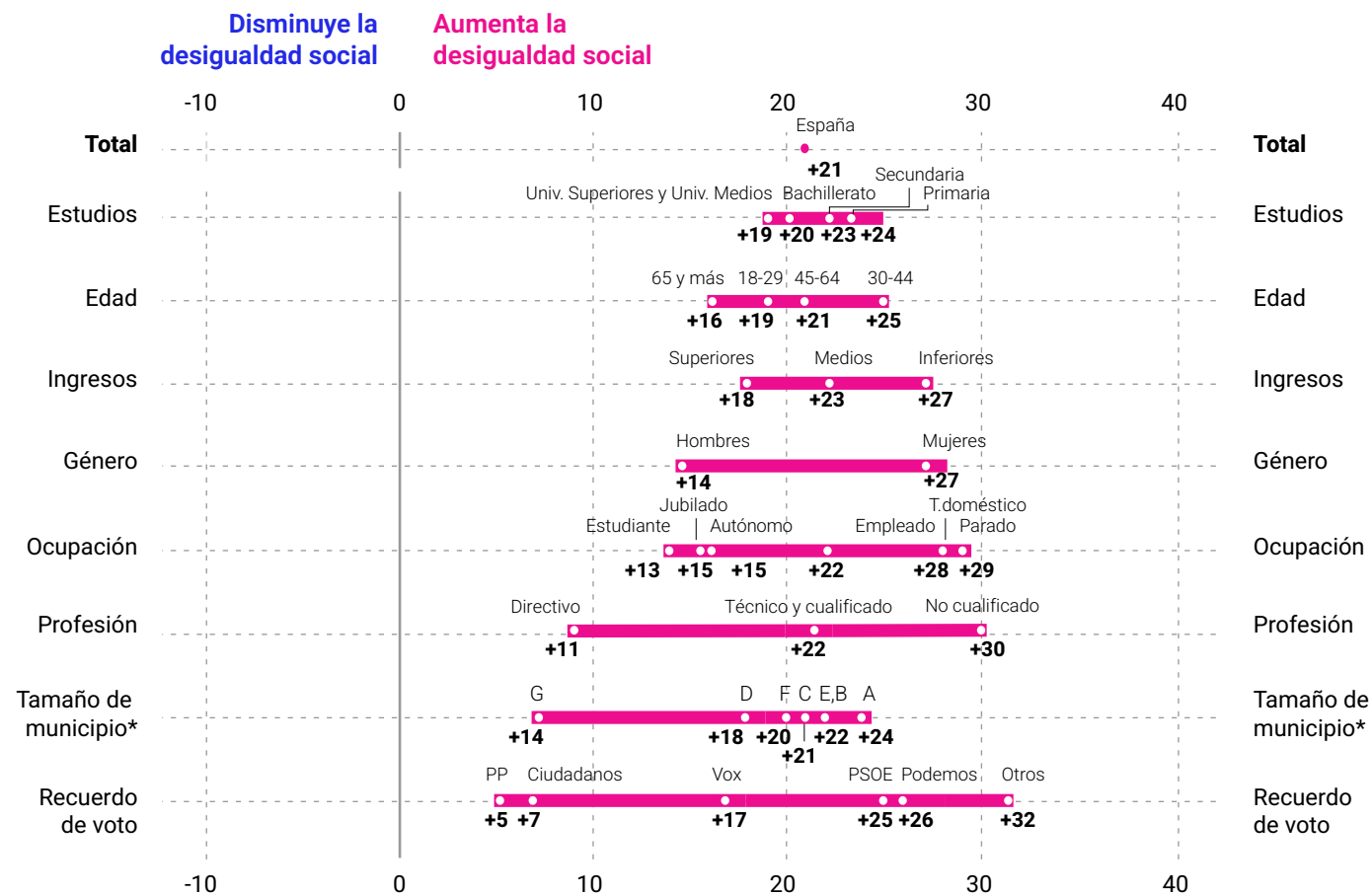

Nota: Se presenta la diferencia para cada segmento de población entre los que creen que el cambio tecnológico "aumenta la desigualdad social" y los que opinan que "disminuye la desigualdad". Por ejemplo, para el conjunto de la población (+21 p.p.) es la diferencia entre 56% y 35%.

***Tamaño municipio**
A - Mas de 1.000.000 de habitantes
B - 400.001 a 1.000.000 habitantes
C - 100.001 a 400.000 habitantes
D - 50.001 a 100.000 habitantes
E - 10.001 a 50.000 habitantes
F - 2.001 a 10.000 habitantes
G - Menos o igual a 2.000 habitantes

Base: conjunto de la población

5

LAS MUJERES SE PERCIBEN A SÍ MISMAS MENOS CAPACES PARA COMPETIR EN EL FUTURO MERCADO DE TRABAJO

El 43% de las mujeres activas no se considera preparado para competir en un mercado de trabajo automatizado y con fuerte presencia de las TIC (38% en 2019), por solo un 34% de los hombres (30% en 2019). Se mantiene el diferencial de género: 9 puntos porcentuales en 2020 (8 en 2019).

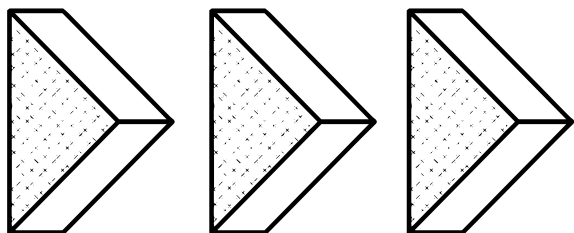

6

LA AUTOMATIZACIÓN ES VISTA COMO UNA OPORTUNIDAD PARA REDUCIR LA BRECHA DE GÉNERO

La mayoría (50% en 2020, 49% en 2019) considera que la tecnología reducirá la brecha laboral entre hombres y mujeres, tanto en participación en el mercado de trabajo como en salario.

7

LA AUTOMATIZACIÓN ES VISTA COMO OPORTUNIDAD PARA MEJORAR LA CONCILIACIÓN ENTRE LA VIDA PERSONAL Y LABORAL

El 58% de la población es optimista en cuanto a la influencia de la tecnología en la conciliación en 2020 (57% en 2019).

8

LA GRAN MAYORÍA CONSIDERA QUE LA AUTOMATIZACIÓN AFECTARÁ SOLO A TAREAS RUTINARIAS

La mayoría considera que la automatización afectará sólo a tareas rutinarias (61% en 2020, 59% en 2019). Tan solo un tercio (33% en 2020, 34% en 2019) cree que afectará tanto a tareas rutinarias como creativas. Por edades, los jóvenes siguen siendo el colectivo que más piensa que afectará también a tareas creativas.



9

LA MAYORÍA CREE QUE SI BIEN LA AUTOMATIZACIÓN TENDRÁ UN EFECTO DISRUPTIVO SOBRE EL MERCADO LABORAL, SU PROPIO PUESTO DE TRABAJO NO DESAPARECERÁ

El 71% de la población piensa que el cambio tecnológico va a suponer la desaparición de un volumen importante de puestos de trabajo en los próximos 15 años (69% en 2019).

Sin embargo, el 54% de los ocupados cree que su propio puesto de trabajo no será automatizado de ninguna manera (50% en 2019).

10

APOYO ABRUMADOR AL DERECHO A LA DESCONEXIÓN DIGITAL

La mayoría de la población activa (88% en 2020, 89% en 2019) considera que debería existir el derecho a la desconexión digital.



PERCEPCIÓN SOCIAL DE LA LA INNOVA CIÓN EN LAS COMUNIDADES AUTÓNOMAS

04.



LA INNOVACIÓN ES VISTA COMO FENÓMENO POSITIVO EN TODAS LAS COMUNIDADES AUTÓNOMAS

La Rioja es el territorio con más percepciones positivas de la innovación (84%), once puntos porcentuales por encima de Extremadura, cuyos ciudadanos tienen la visión menos favorable (73%).

En términos generales, las opiniones menos favorables se observan en el sur del país y en los territorios insulares.

FIGURA 20

¿CREE VD. QUE LA INNOVACIÓN ES POSITIVA?



FIGURA 21

EN CUANTO A SU NIVEL DE INNOVACIÓN, LA COMUNIDAD AUTÓNOMA DONDE VD. RESIDE ESTÁ...

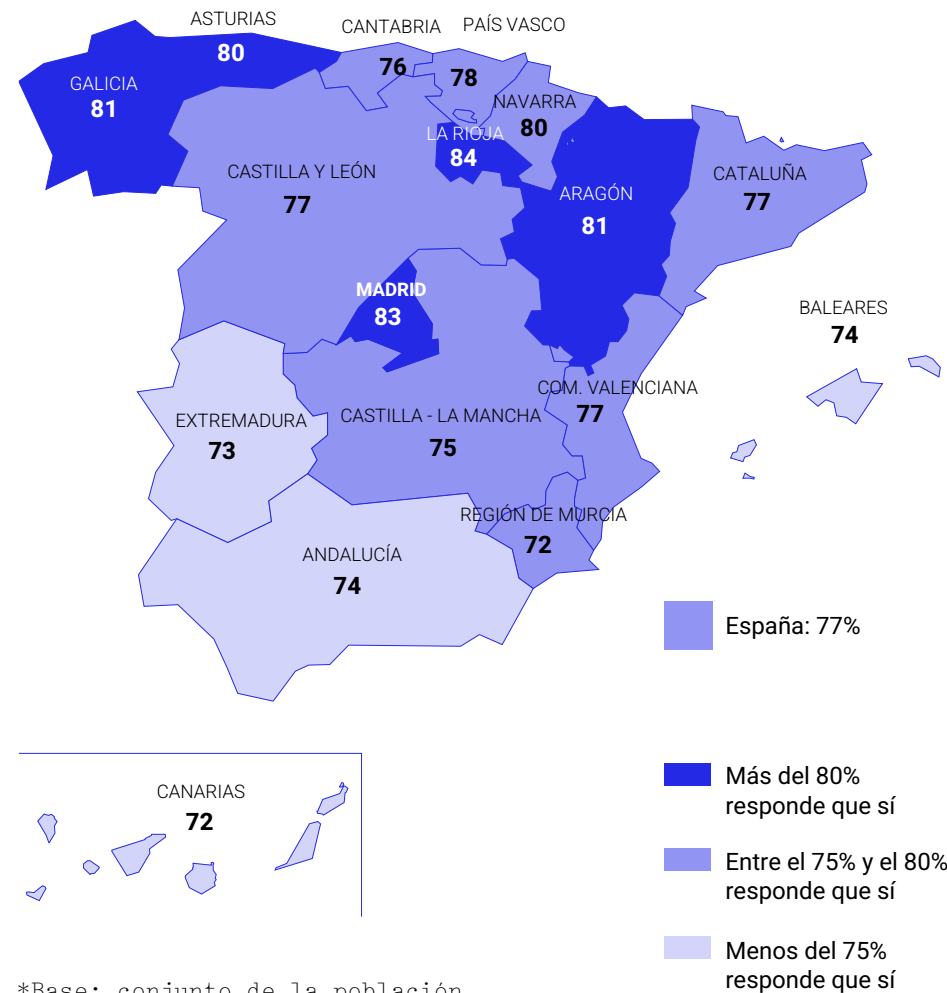

- En el grupo de las más avanzadas
- Media estatal
- En el grupo de las menos avanzadas

*Base: conjunto de la población

OCHO AUTONOMÍAS SIENTEN QUE ESTÁN A LA COLA EN INNOVACIÓN

Extremadura aparece en la cola de una lista de hasta ocho territorios que se ubican a sí mismos en el grupo de los menos avanzados por su capacidad de innovación.

País Vasco, Cataluña y Madrid son las tres únicas comunidades autónomas que se consideran más innovadoras que el resto.

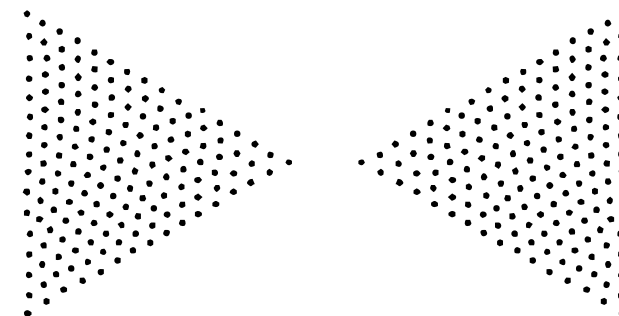

SOLO TRES TERRITORIOS SE PERCIBEN COMO INNOVADORES

País Vasco, Navarra y Cataluña son los tres únicos territorios en los que la mayoría de los habitantes tiene una visión positiva de la innovación en su entorno.

Más del 75% de la población en Extremadura, Asturias, Castilla-la Mancha, Cantabria y Murcia opina que en su comunidad autónoma hay poca cultura de innovación.

FIGURA 22

¿CREE VD. QUE EN SU COMUNIDAD AUTÓNOMA HAY Poca CULTURA DE LA INNOVACIÓN? (%)

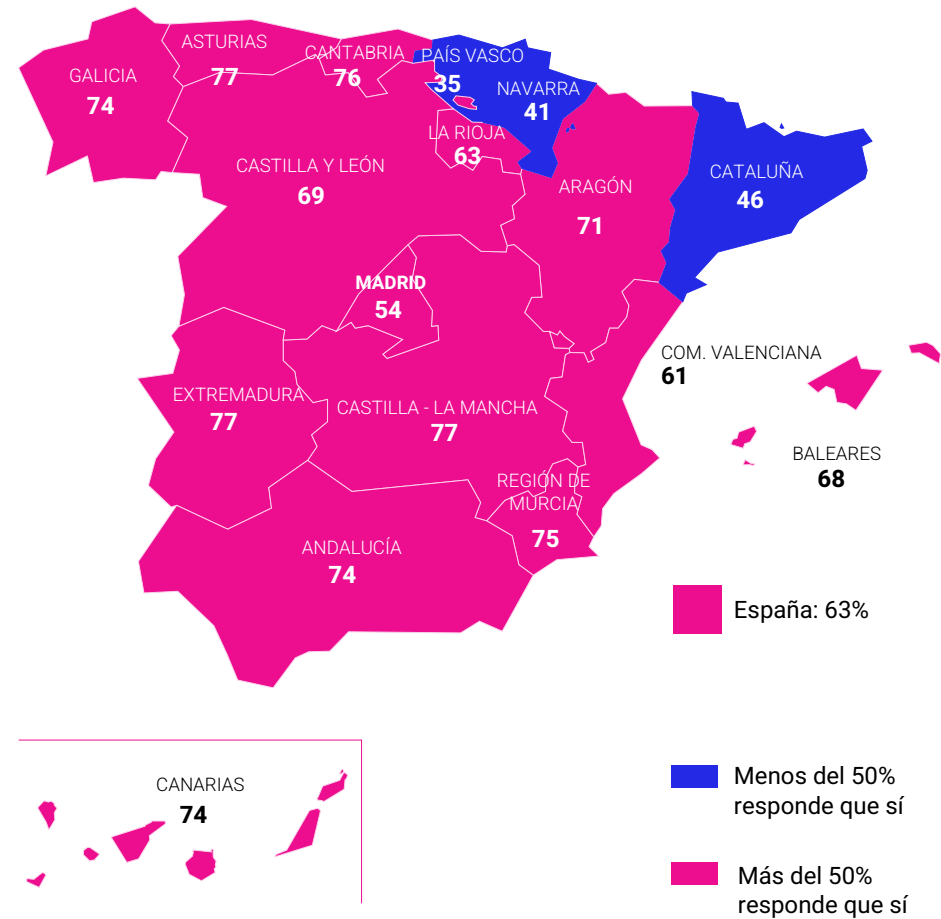

*Base: conjunto de la población

FIGURA 23

EL CAMBIO TECNOLÓGICO (AUTOMATIZACIÓN, ROBOTIZACIÓN, ETC...) SUPONDRÁ LA DESAPARICIÓN DE PUESTOS DE TRABAJO. PERO, ¿CREE USTED QUE ESTA PÉRDIDA DE PUESTOS DE TRABAJO SE COMPENSARÁ CON LA CREACIÓN DE OTROS NUEVOS?

LOS TERRITORIOS MÁS INDUSTRIALIZADOS MUESTRAN UNA MAYOR CONFIANZA EN LA TECNOLOGÍA COMO GENERADORA DE EMPLEO

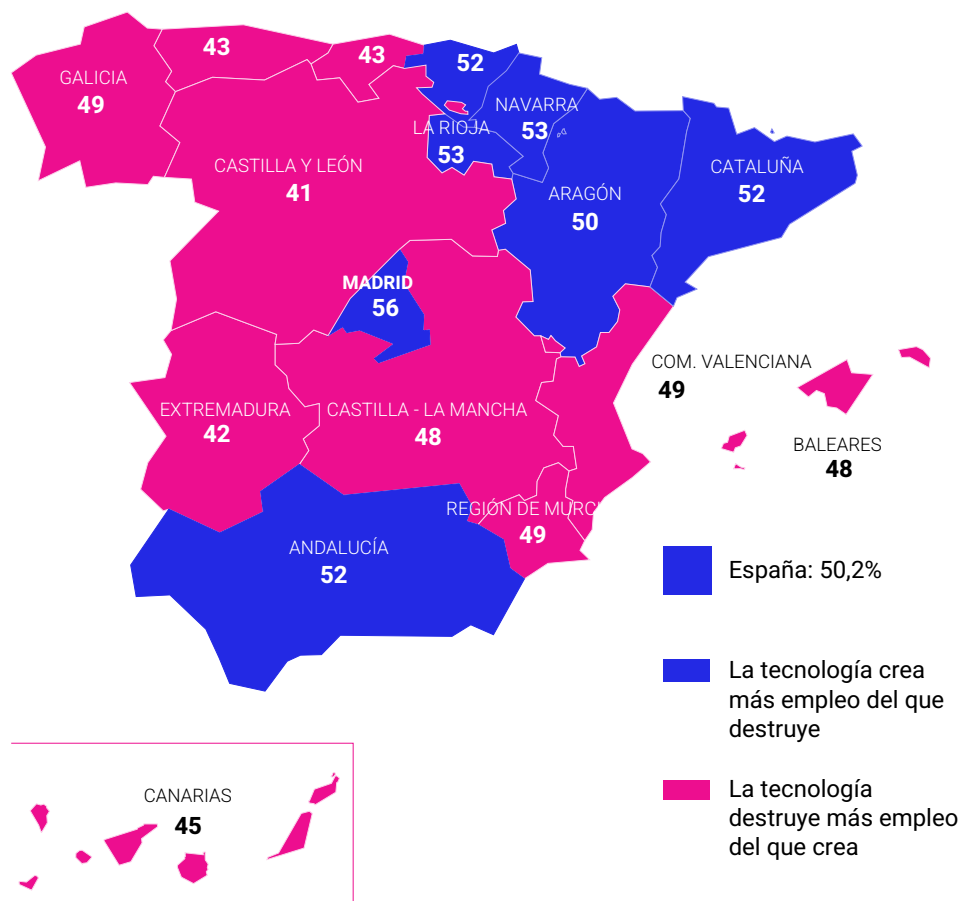

El 56% de los madrileños opina que el cambio tecnológico crea más empleo del que destruye, 15 puntos porcentuales por encima de Castilla y León, la comunidad autónoma más pesimista respecto a la relación entre tecnología y empleo.

*Base: conjunto de la población

LA ESPAÑA INTERIOR SE SIENTE MENOS CAPACITADA PARA TRABAJAR CON TECNOLOGÍA

Galicia (44%) es la comunidad autónoma donde un porcentaje mayor de población activa no se siente preparada para trabajar en un entorno dominado por la tecnología. En el extremo opuesto está Madrid (31%).



FIGURA 24

PORCENTAJE DE ESPAÑOLES QUE NO SE CONSIDERA CAPAZ DE COMPETIR EN UN MERCADO LABORAL AUTOMATIZADO Y CON FUERTE PRESENCIA DE LAS TECNOLOGÍAS DE LA INFORMACIÓN Y LA COMUNICACIÓN

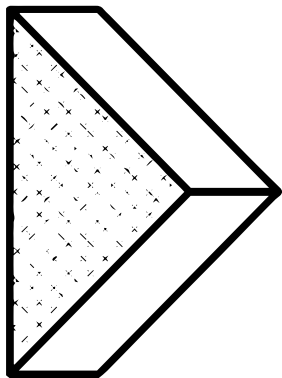
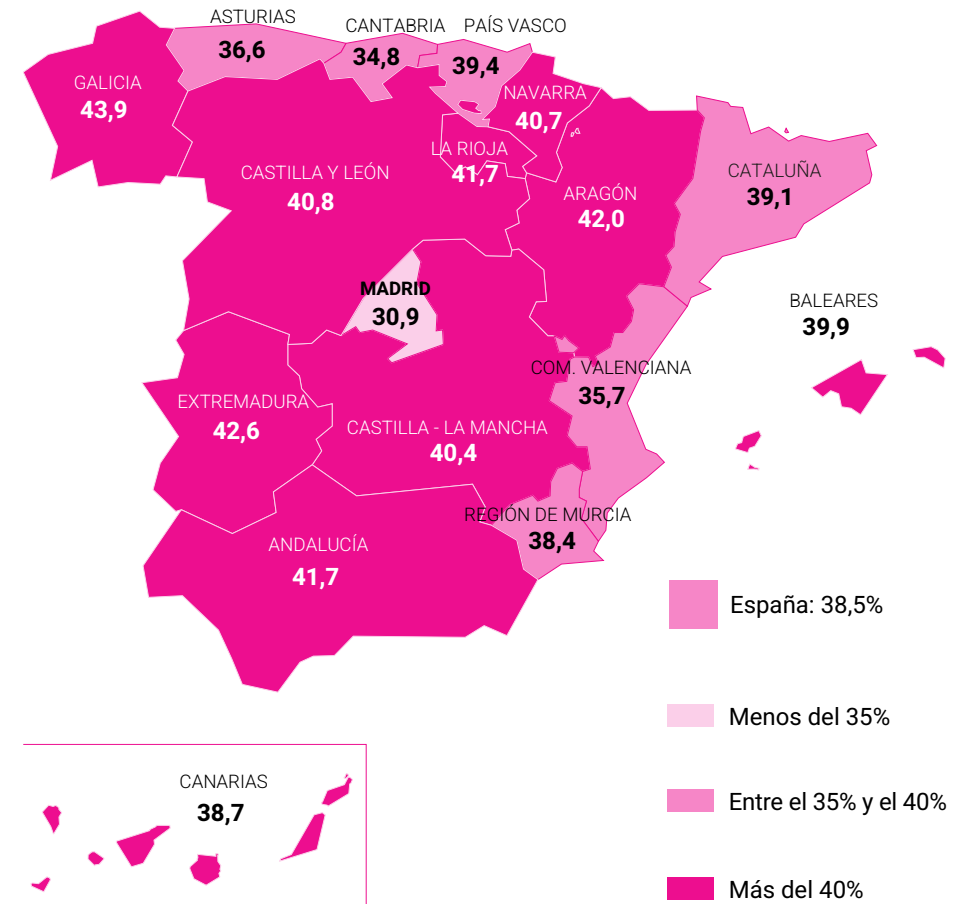

*Base: población activa

FIGURA 25

¿CREE VD. QUE LA REVOLUCIÓN TECNOLÓGICA FACILITARÁ EL DESARROLLO ECONÓMICO Y SOCIAL DE LAS POBLACIONES RURALES? (%)

SOLO CASTILLA Y LEÓN DESCONFÍA DE LA TECNOLOGÍA COMO MOTOR DE DESARROLLO DEL MUNDO RURAL

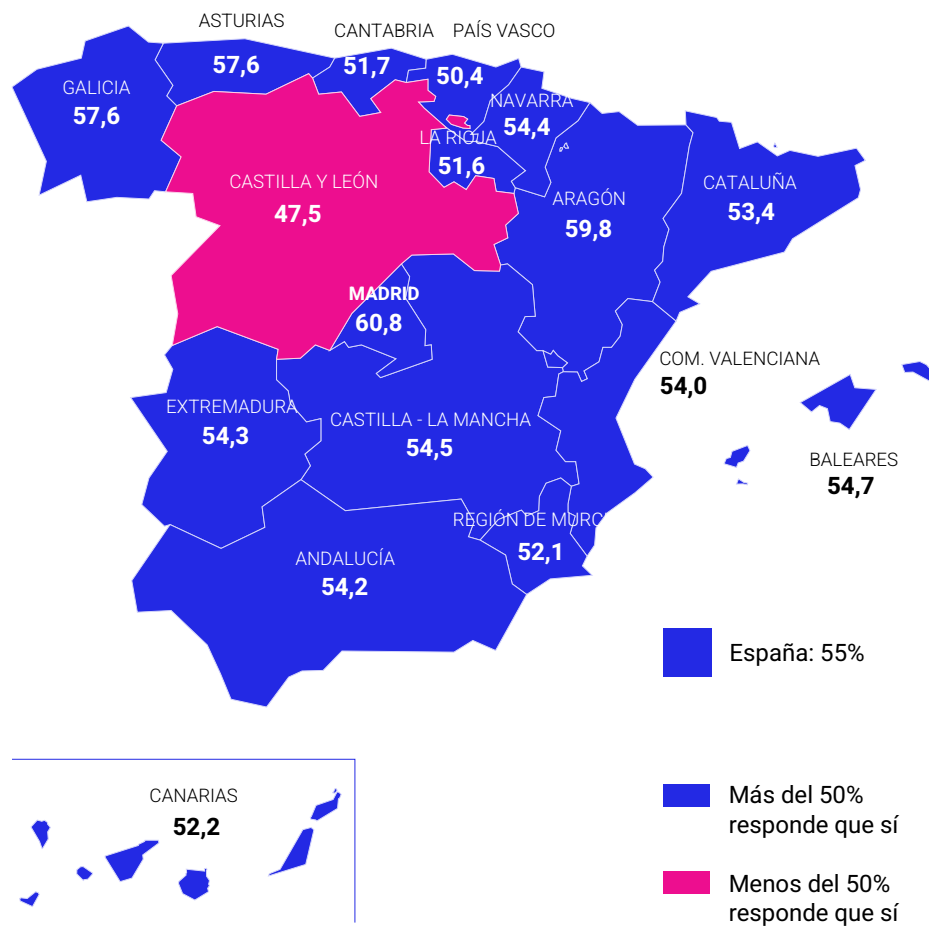

Madrid y Aragón son los territorios más optimistas (60% de opiniones positivas) en cuanto a la influencia de la tecnología en el avance social y económico de las poblaciones del mundo rural. El 47,5% de Castilla y León es la única población donde esta visión no llega a la mitad.

*Base: conjunto de la población

SE OBSERVA UNA CLARA RELACIÓN ENTRE CÓMO UNA COMUNIDAD AUTÓNOMA VALORA EL POTENCIAL TRANSFORMADOR DE LA INNOVACIÓN Y CÓMO VALORA SUS PROPIAS CAPACIDADES INNOVADORAS

FIGURA 26

RELACIÓN ENTRE LA CREACIÓN DE EMPLEO DEBIDO AL CAMBIO TECNOLÓGICO Y LA PERCEPCIÓN DE INNOVACIÓN EMPRESARIAL POR COMUNIDAD AUTÓNOMA

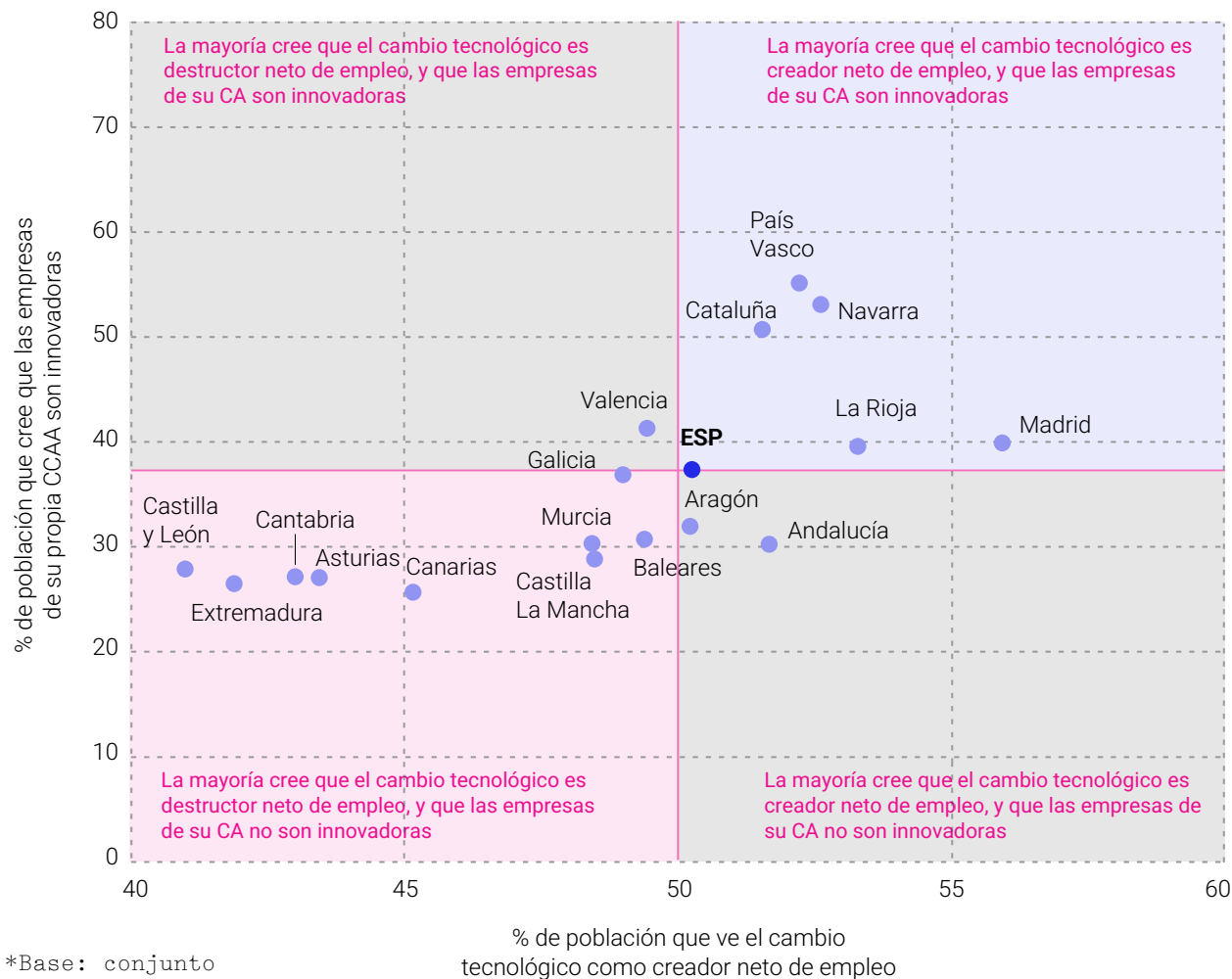

*Base: conjunto de la población

DIEZ CON CLUSIONES

05.



1

La pandemia ha mejorado la imagen que tienen los españoles del fenómeno de la innovación, al tiempo que ha deteriorado su visión de España como país innovador

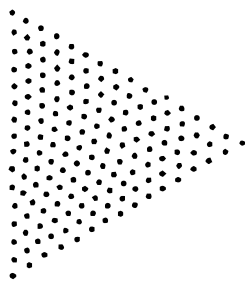

3

La inmensa mayoría de los españoles sigue pensando tras la pandemia que la inversión del país en I+D+I es insuficiente y que las leyes no favorecen la innovación

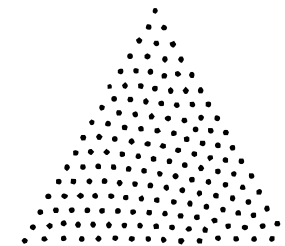

2

La I+D+I se sitúa como cuarta prioridad de gasto público para los españoles, detrás de las pensiones. Las dos primeras, a distancia del resto, son sanidad y educación

4

Los que han vivido la experiencia del teletrabajo creen que practicarle mejora la conciliación familiar y que no disminuye la productividad

5

La mayoría de las empresas españolas cuentan ya con planes para continuar con el teletrabajo tras la pandemia

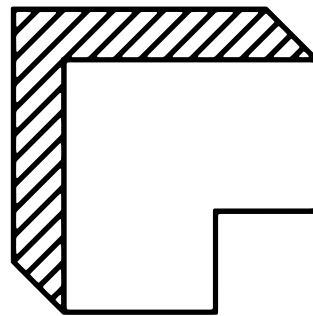

6

El acelerón que experimentó el teletrabajo el año pasado no se vio acompañado por avances en el derecho a la desconexión digital

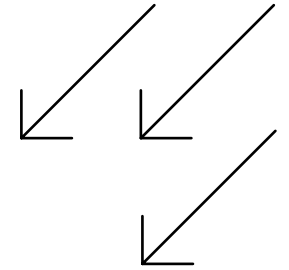

7

Los españoles creen que el cambio tecnológico genera más empleo del que destruye, aunque también piensan que aumenta la desigualdad social

8

Los colectivos más vulnerables son más pesimistas que antes de la pandemia respecto a su capacidad de competir en un mercado de trabajo automatizado

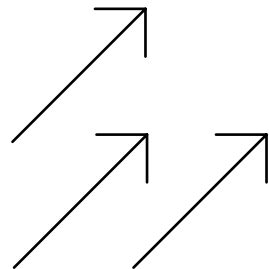

9

La pandemia no cambia la opinión unánime de que el actual sistema educativo no está preparando lo suficiente a la sociedad para los retos del futuro

10

Hasta en ocho comunidades autónomas los habitantes perciben que su territorio está a la cola de España en innovación



TODOS
LOS DATOS
DISPONIBLES
EN COTEC.ES

IV Encuesta de Percepción Social
de la Innovación en España

COTEÇ

■ **SIGMADOS**

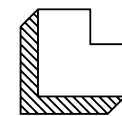

INFORME COTEÇ

